

Dossier

Une Ville qui s'embellit grâce  
aux travaux publics

P03. Prix des Talents 2023 :  
Appel à candidatures

P13. L'Été sera Show  
à Braine-le-Comte





**Votre acteur local pour concrétiser vos projets**

**Finances & Courtage**  
banque | assurance | Braine-le-Comte | membre du groupe Banque

RUE DE LA STATION 9  
7090 BRAINE-LE-COMTE

067 56 08 56  
FINANCESETCOURTAGE.BE

1974

**ROMÉO**

**TARABORRELLI**

CHAUFFAGE | CLIMATISATION | SANITAIRE | SOLAIRE

**INSTALLATION - ENTRETIEN - DÉPANNAGE**  
Votre spécialiste Viessmann - Nos techniciens agréés et en formation continue :  
CERGA - G1 - G2 - Soltherm - Expert Mazout  
Energies renouvelables :  
Chauffe-eau solaire • Pompe à chaleur  
Climatisation • Ventilation

**067 56 00 21**  
info@taraborrelli.be - 7090 Braine-le-Comte - www.taraborrelli.be

**NOV'ELEC** SRL  
ÉLECTRICITÉ GÉNÉRALE

**NOV'ELEC** propose :

- 💡 Installation et transformation
- 💡 Parlophonie et vidéophonie
- 💡 Dépannage urgent
- 💡 Renforcement de compteur
- 💡 Mise en conformité
- 💡 Maintenance des collectivités
- 💡 Borne de recharge

**GARY BISSCHOT**  
**+32 475 777 898**  
**info@novelec.be - www.novelec.be**  
Rue Pied d'Eau 29 - 7090 Ronquières

**UNE ÉQUIPE AUX PETITS SOINS,  
POUR PETITS ET GRANDS**

**CENTRE DE SOINS ET DE PRÉLÈVEMENTS**  
AVENUE DU MAROuset 83 - 7090 BRAINE-LE-COMTE  
SUR RENDEZ-VOUS UNIQUEMENT

**0489/666.139**  
**+ SOINS À DOMICILE 7J/7**

**PM•SOINS** **PEDIA•SOINS**

## ÉDITO

## Améliorer votre cadre de vie au quotidien.

Tout au long de l'année, il ne se passe pas un Conseil communal sans un vote de budget alloué aux différents travaux ou acquisitions indispensables pour répondre au mieux aux attentes des citoyens.

En tant qu'élus politiques, nous sommes très souvent interpellés sur le montant des taxes que nous payons toutes et tous. Il me plait alors de rappeler que gérer une ville de 23.000 habitants pour près de 250 km de voiries est loin d'être une promenade de santé pour le Collège en termes de priorités et urgences.

Fort heureusement, l'excellente gestion de l'équipe en place ces dernières années nous donne l'oxygène financière nécessaire pour mener à bien des projets autres que le « simple » entretien de nos espaces verts, nids de poules, dalles de trottoirs, etc.

Tout en répondant aux urgences climatiques qui demandent des budgets supplémentaires importants (créations de nouvelles zones d'immersions temporaires, remplacement et création de fascines...), la volonté du Collège reste avant tout de poursuivre la dynamique en matière de réfection des trottoirs, voiries et de mise en conformité énergétique de nos 35 bâtiments communaux. Pour la seconde année consécutive, le Conseil communal a voté divers budgets supplémentaires pour un total de 1.700.000 € à l'extraordinaire qui viennent s'ajouter au plan d'investissement communal ainsi qu'aux autres projets d'envergure tels que la rénovation de l'école communale de Ronquières, la création d'un parking et le remplacement des modules à l'école communale de Steenkerque...

Nous vous invitons à découvrir ci-après quelques-uns des projets finalisés par des équipes dynamiques soutenues par l'ensemble du Collège.

De nouveaux engagements ont également été réalisés et se poursuivent toujours pour renforcer aussi bien l'équipe de direction que les équipes techniques.

Le Service Travaux fonctionne bien et fonctionnera encore mieux à l'avenir.

Une question ? Une demande ? N'hésitez pas à les contacter au 067/551.500.

Au nom du Collège communal,

**André-Paul Coppens**  
Échevin des Travaux



## Sommaire

03 ÉDITO

**04 DOSSIER**

Travaux publics

09 TRIBUNES POLITIQUES

11 ENVIRONNEMENT

12 JEUNESSE

13 TOURISME

15 CARNET DE FAMILLE

17 ÉCONOMIE LOCALE

19 AGENDA

22 ESPACE CITOYEN

## Prix des Talents 2023

### Appel à candidatures ouvert jusqu'au 31 août

Vous habitez Braine-le-Comte et **vous avez envie de mettre à l'honneur votre voisin, votre commerce local préféré, une association ?** C'est le moment de faire connaître vos candidats aux Prix des Talents 2023 !

Tout comme l'an dernier, la Ville récompensera celles et ceux qui, par leurs actions, aussi petites qu'elles puissent paraître, contribuent à **améliorer le cadre de vie des Brainoises et Brainois, à consolider une identité collective et à porter haut et fort les couleurs de notre cité.**

Un Comité de sélection analysera chacune des candidatures reçues parmi les catégories Citoyenneté, Culture, Économie locale, Environnement et Sport. Ensuite, un jury externe déterminera les lauréats qui seront félicités lors d'une grande cérémonie le 29 septembre.

Citoyen seul, groupe de citoyens, petit indépendant, commerce, coopérative, association, sportif individuel, club de sport, artiste... Tout le monde a sa place ! Plus d'infos et formulaires de candidatures sur [www.braine-le-comte.be](http://www.braine-le-comte.be) ou à l'accueil de l'Hôtel de Ville.



Cellule Communication : 067/551.415, [communication@7090.be](mailto:communication@7090.be)  
Bourgmestre, en charge de la Communication : 067/551.434, [maxime.daye@7090.be](mailto:maxime.daye@7090.be)

## À PROPOS

### Braine Notre Ville

#### Éditeur responsable

Maxime Daye, Bourgmestre

#### Rédaction

Cellule Communication :  
[communication@7090.be](mailto:communication@7090.be) - 067/551.415

#### Graphisme

Gaetn : [www.gaetn.be](http://www.gaetn.be)

#### Régie publicitaire

Red Line Communication :  
[david@redline-communication.be](mailto:david@redline-communication.be)  
0478/204.283

#### Prochain numéro

31 juillet 2023

#### Date de remise des textes

29 juin 2023



## Travaux publics

# Une ville qui s'embellit !

Des travaux, des travaux et encore des travaux... Avec parfois un impact de courte ou moyenne durée sur le quotidien mais surtout pour une meilleure qualité de vie par la suite ! Topo non-exhaustif des grands chantiers qui se sont tenus dans notre ville ces derniers mois et de ceux prévus à l'avenir.

## 1. Travailler en synergie pour améliorer le quotidien

### Fibre optique : 3 km de voiries rénovées et 60% des foyers raccordables

Lorsqu'une société envisage de réaliser des travaux sur Braine-le-Comte, nos services analysent systématiquement quels aménagements pourraient être réalisés en synergie afin d'améliorer le cadre de vie des Brainois et Brainoises.

Ainsi, la Ville de Braine-le-Comte et Proximus se sont accordées pour **profiter des ouvertures prévues pour le déploiement de la fibre optique** afin de programmer des interventions, à coûts partagés, **pour remettre à neuf toute une série de trottoirs**.

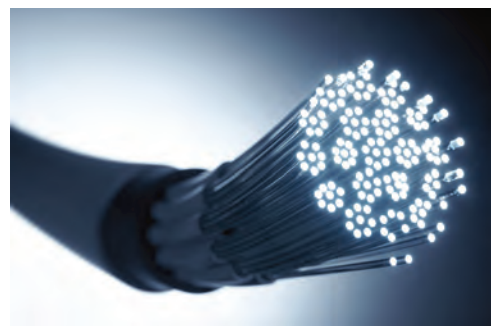

→ Proximus réalise actuellement les raccordements de la fibre aux particuliers qui en font la demande. D'ici quelques années, ils reviendront dans notre cité afin de déployer la fibre dans d'autres zones de l'entité.

Le déploiement de la fibre optique en quelques chiffres clés :

- Seulement 1 an de travaux (temps record au vu de l'étendue du chantier).
- 48 réunions entre la Ville et Proximus.
- 107 études détaillées.
- 28 km de pose souterraine et 21 km de pose en façade.
- 6.000 foyers brainois désormais raccordables à la fibre, soit 60% de l'entité.

**En 1 an, plus de 3 km de trottoirs ont donc pu être rénovés grâce à cette collaboration !**



Avenue de l'Indépendance



Avenue de la Houssière



Avenue de la Wallonie



Rond Point de la Bosse



Rue des Déportés



Rue du Buisson



Rue du Poseur



Rue Georges Reynens



## L'aire de jeux du Parc des Cliniques rénovée, et même améliorée

Située au croisement entre l'Avenue de la Houssière et le Chemin des Dames, cette aire de jeux était devenue inutilisable suite à du vandalisme. Fruit de la collaboration entre la Ville de Braine-le-Comte (avec un investissement de plus de 18.000€) et Braine Ô Sports, toutes les infrastructures ont aujourd'hui pu être remplacées.

L'apport financier complémentaire de plus de 15.000€ du promoteur immobilier Imoges (via charge d'urbanisme) a également permis d'y ajouter de nouveaux modules de jeux supplémentaires.

Retrouvez la liste complète des aires de sport et de jeux de l'entité, ainsi que leur localisation exacte, sur notre site web : [www.braine-le-comte.be](http://www.braine-le-comte.be), Onglet Qualité de vie.



**i** RCA Braine Ô Sports : 067/551.530, braineosports@7090.be  
Bourgmestre, en charge du Sport : 067/551.434, maxime.daye@7090.be

## 2. Les gros chantiers des plans d'investissements communaux



Pour de plus gros chantiers que la Ville ne pourrait pas assumer seule financièrement, la Wallonie prévoit un mécanisme de subsides : le **Plan d'Investissement Communal (PIC)** et le **Plan d'Investissement Mobilité Active Communal et Intermodalité (PIMACI)**. Pour les obtenir, la Ville doit remettre un plan prévisionnel sur plusieurs années de projets qui répondent à des critères d'éligibilité très précis.

Une fois validés par le Conseil communal et la Wallonie, **ces travaux sont subsidiés** à hauteur de 60% pour les voiries, les trottoirs, l'éclairage public... et à 100% pour les travaux d'égouttage sur les chantiers prévus (via la Société Publique de Gestion de l'Eau - SPGE).

### Les voiries déjà rénovées

Ces dernières années, ces mécanismes ont permis la réfection des rues suivantes (renforcement des fondations et nouveau revêtement) : rue de la Brainette, Avenue de la Hêtraie, Avenue des Pâquerettes et Avenue de la Sapinière.

### Le point sur le réaménagement des rues du Moulin et du Gazomètre

Fin février a débuté un grand chantier visant à réaménager le quartier de la rue du Moulin en **zone résidentielle verdurisée**, où les piétons et cyclistes seront prioritaires. Ces travaux font également partie des Plans d'investissement subsidiés évoqués ci-dessus.

La **1<sup>ère</sup> phase est à présent terminée**, à savoir la pose de nouvelles conduites d'eau. Les raccordements aux habitations individuelles sont en cours. Durant la **2<sup>ème</sup> phase** de chantier, le réseau d'égouttage sera remplacé ou réparé. La voirie sera entièrement refaite pour permettre une circulation des véhicules, à double sens, limitée à une vitesse maximale de 20km/h. Cette étape **débutera à la fin du mois d'août** pour une durée approximative d'un an.

### Les priorités des futurs investissements approuvées par le Conseil communal

Les rues prioritaires présentées au Conseil ont été réfléchies en amont par le Groupe de Travail Travaux et les services techniques. L'**objectif** du plan global proposé est donc de **rénover des voiries mais aussi de créer des aménagements cyclistes et piétons** afin de valoriser la mobilité active autour de la gare.

En voici les lignes directrices :

- **Égouttage** de la Grand Place.
- **Réfection complète de la voirie, du fond de coffre et des trottoirs** pour la Rue Neuve, la Rue du 11 Novembre, la Rue des Frères Dulait, la Rue Émile Heuchon et la Rue de l'Industrie.

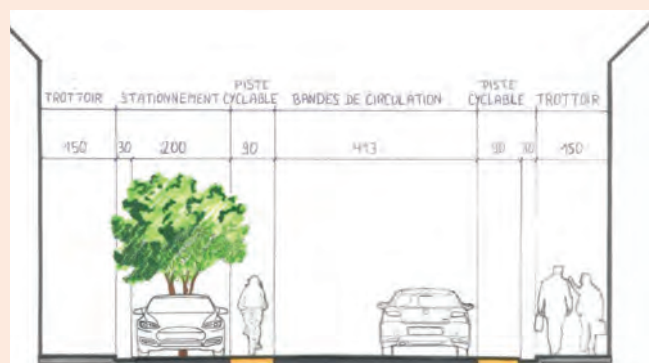

- **Réfection complète** du Ravel 123 entre la rue du Bosquet et la rue du Pont Laroche
- Drève des Chasseurs.

→ Les fiches projets approuvées par le Conseil vont maintenant être transmises à la SPGE en vue d'obtenir son accord pour le volet relatif à l'égouttage. Ensuite, elles doivent être validées par la Wallonie. Une fois ces 2 étapes passées, un auteur de projet et un coordinateur sécurité pourront être désignés pour entamer les démarches de mise en œuvre.





SINCE **BELPASTA** 2021  
PRODUCTION RÉGIONALE AUTHENTIQUE



CASARECCE  
FARFALLE  
SPAGHETTI  
SPIRELLI  
MACARONI  
PENNE  
TAGLIATELLE

Pâtes fabriquées à **Steenkerque** en vente dans vos magasins locaux de la région (liste sur internet) ou en direct tous les lundis de 16h30 à 19h au Haut Bosquet 20 - 7090 Steenkerque

belpasta@belpasta.be  
0478/24 28 62

WWW.BELPASTA.BE  
f i g



Votre SPA PRIVÉ à Steenkerque

**Kamaste**  
WELLNESS BODY MIND

www.kamaste.be  
Kamaste - Savor le Plaisir

**Une découverte viticole ?  
Envie d'offrir un coffret cadeau personnalisé ou un bon cadeau ?**

**Importation Directe de Vins & Champagnes**

Ouvert tous les vendredis et samedis de 10h à 17h30 et sur RDV.

**Une sélection de Vins Plaisirs**  
En viticulture raisonnée, Bio, biodynamie ou Demeter.

**Rendez-vous : « Aux Entrepôts »**  
Avenue du Marouset 109C, 7090 Braine-Le-Comte  
info@couleurvin.be  
Tel. 067/33.95.71 // Gsm. 0473/92.67.47  
www.couleurvin.be



Le Champ du Moulin est un quartier idéal pour vivre: niché dans un grand parc paysager et proche du centre-ville.

DC Belgium s'attache à rendre ce quartier plus beau encore en y développant un nouveau programme avec grand choix d'appartements en première ligne le long du parc!

Bientôt en vente!

Plus d'info:

[lechampdumoulin.be](http://lechampdumoulin.be)



067 21 33 34  
www.immoparis.be



0477 30 13 01  
www.multimmo.be



02 355 50 55  
www.trevi.be



DEVELOPMENT  
COORDINATION  
BELGIUM  
— CRÉATEUR DE QUARTIERS INSPIRANTS —



### 3. Un canisite en centre-ville pour améliorer la propreté publique



Le Règlement général de Police (art. 189) est clair à ce sujet : **toute personne qui ne ramasse pas les déjections de son animal encourt une amende allant jusqu'à 350€**. Malgré cela, nos services sont contraints quotidiennement de nettoyer la voie publique d'un nombre important de crottes de chiens.

**La création d'un canisite s'est donc montrée être la meilleure alternative au manque de civilité de certains propriétaires.**

Situé **le long de l'ancien bâtiment des Dominicains**, cet **espace enherbé** a été clôturé pour **permettre au chien d'être lâché** et de faire ses besoins librement. Un **distributeur de sacs** ainsi qu'une poubelle y sont placés pour nettoyer les petits besoins de votre animal, conservant ainsi le canisite propre plus longtemps. Un entretien régulier de la zone (tonte, etc) sera aussi bien entendu effectué par nos agents.



### 4. Une nouvelle zone d'accueil à la Bibliothèque communale



Vous l'avez certainement remarqué, notre Bibliothèque communale, aujourd'hui rouverte au public après 1 mois de chantier, a fait peau neuve !

Après la pose de double vitrage en façade, de gros travaux d'**aménagement du sas d'accueil** ont été réalisés afin de permettre une **meilleure organisation de l'espace** et **d'encore améliorer le service rendu** aux lecteurs et visiteurs.

Finie la double cloison ; place maintenant à une grande zone d'accueil ouverte et conviviale, incitant à la rencontre et à l'échange.

Prochainement, le sol et l'éclairage seront également remplacés et de nouveaux meubles viendront encore embellir l'endroit.

Vos bibliothécaires préférés ont également profité de cette fermeture pour se former à un nouveau logiciel de gestion, migrer l'ensemble des données vers le catalogue hennuyer et modifier les code-barres de l'ensemble des collections. Un vrai travail de titan !



N'hésitez pas à aller découvrir ces changements durant les heures d'ouverture au n°4 de la Grand Place.



### 5. Nos bâtiments scolaires encore améliorés

La Ville de Braine-le-Comte investit également pour améliorer le quotidien des élèves des écoles communales.

Plusieurs dossiers sont en cours : rénovation d'un bâtiment à **l'école de Ronquières**, remplacement et isolation de la toiture des anciens bâtiments de **l'école d'Hennuyères** et pose de panneaux photovoltaïques sur le même site.

Du côté de **l'école de Steenkerque**, de **nouveaux modules** seront installés pour la rentrée d'août 2023 (3 classes et un nouvel espace sanitaire avec accès direct depuis la cour de récréation). D'une durée de vie de 30 ans, ils permettront de remplacer les modules existants par de nouvelles installations **à haute performance énergétique**.

Parallèlement, des **travaux d'aménagements** permettront de regrouper 2 locaux en un seul local plus grand. La fermeture sera toutefois toujours possible via l'installation d'un système de parois coulissantes.

Toujours à Steenkerque, a aussi débuté le chantier de **création d'un nouveau parking** arboré, avec une **zone de dépose-minute**, 2 bulles à verre et un **espace de jardin-potager** pour l'école en fond de zone.

Mais aussi...

**Une ville et des villages entretenus au quotidien**



Chaque jour, nos ouvriers sont sur le terrain pour embellir votre cadre de vie. **Nettoyage des rues, désherbage, curages des avaloirs, entretien des espaces verts, petites rénovations de trottoirs...** Un travail essentiel qui n'est possible qu'avec votre collaboration !

Merci de bien respecter les interdictions de stationnement placées par nos agents. Sans cela, les machines ne peuvent être utilisées pour réaliser ces tâches essentielles.

Rappelons aussi que, comme l'indique le Règlement général de police, **l'entretien du trottoir et du filet d'eau le long d'une habitation est de la responsabilité de ses résidents.**





# BALADE CANINE



Le dimanche 25 juin, de 10h à 17h !

Place de STEENKERQUE



Une action organisée en partenariat avec l'asbl  
«Amour de Galgos».

## Au programme :

- 🐾 Promenade de 5km sur le circuit de la Bataille de Steenkerque (départs libres de 10h à 16h / départ groupé à 14h)

*Participation financière : 2€/personne au profit de l'asbl Amour de Galgos  
Accessible aux Personnes à Mobilité Réduite et aux poussettes*

- 🐾 Stands associatifs et commerçants
- 🐾 Bar et petite restauration



## Gérer, c'est oser prendre des décisions difficiles

Ces dernières semaines, nous avons été amenés à prendre des décisions difficiles pour le bien collectif (23.000 habitants) et la trajectoire budgétaire de notre Ville. Deux décisions qui ont été fustigées par l'opposition (c'est son rôle) et par plusieurs citoyens, ne comprenant pas nos choix.

C'est le cas de la fermeture de l'implantation scolaire maternelle de Petit-Roeulx. Souvent en sursis par manque d'élèves (14 au dernier comptage), abritée dans un bâtiment en piteux état nécessitant de gros investissements (on parle de plus de 500.000€), nous avons décidé de rassembler tous les élèves à Steenkerque (à 2,7km de là) dans l'école-mère où des investissements sont en cours : nouveaux modules, nouveau parking, etc. Tout en conservant le bus TEC qui, comme son nom ne l'indique pas, est entièrement financé par... la Ville !

C'est aussi le cas de la hausse des tarifs de prêts de la bibliothèque communale. Ces tarifs n'avaient plus été indexés depuis 15 ans ! On parle maintenant de 30 cents par livre pour 3 semaines, en sachant que l'on reste dans des tarifs très bas en comparaison avec d'autres bibliothèques. Le bâtiment a quant à lui été rénové, les travaux viennent de se terminer, on vous encourage à aller rendre visite à la formidable équipe.

**Christine Keighel-Eeckhoudt**  
Présidente du MR brainois

## ecolo

### « Fermer une école, c'est ouvrir une prison » disait Victor Hugo.

La décision de fermer l'implantation de Petit-Roeulx est une catastrophe pour les 14 élèves et les 2 enseignantes de ce site.

Le groupe Ecolo estime que prendre, déjà en avril, la décision de fermer cette implantation est une erreur. Pour nous, se baser essentiellement sur l'aspect financier (coût de la rénovation du bâtiment et charges) est un mauvais signal pour la population. Les personnes concernées (parents et enseignantes) n'auront malheureusement pas l'occasion de mettre en pratique leurs intentions de redynamiser l'école pour y attirer de nouveaux élèves.

En outre, la vie scolaire et personnelle des élèves sera entièrement perturbée puisque tout changement d'école entraîne des séparations (enseignantes et amis) mais aussi une perte au niveau des repères par rapport à un environnement qu'ils connaissent pourtant bien.

Nous avons proposé d'attendre le mois de septembre, moment où l'on connaîtra le nombre d'élèves inscrits suite aux actions développées actuellement par les citoyens pour prendre une décision. Refus de la majorité.

**Anne-Françoise Petit Jean**, Cheffe de groupe  
**Éric Berteau**, Conseiller communal  
[info@braine-le-comte.ecolo.be](mailto:info@braine-le-comte.ecolo.be),  
[www.facebook.com/ecolo.brainelecomte](http://www.facebook.com/ecolo.brainelecomte)



## Apprécier de vivre ensemble

L'été approche à grands pas et nous avons tous espoir qu'il soit annonciateur de météo clémente, de repas partagés sur une terrasse, de rafraîchissements consommés en famille ou entre amis, de moments plus légers, d'activités en plein air... Pour les enfants et les parents, cette année a été un peu celle du test du nouveau calendrier des congés scolaires, celui organisant différemment et on l'espère mieux le rythme des périodes de cours et des pauses. Toutes et tous, nous aurons d'autant plus besoin de vivre ensemble des moments hors du contexte de la maison, hors de chez soi. Sur le territoire de notre ville et de nos villages, il y en aura pour tous les goûts et pour toutes les couleurs, qu'ils s'agissent d'organisations associatives ou communales, culturelles ou sportives, pour les petits comme pour les grands. C'est aussi cela la richesse du vivre ensemble que nous soutenons : pouvoir assister aux Fêtes de la Musique à l'arboretum et au 20 juillet ou encore au théâtre à la Ferme du Planois organisés par le Centre culturel ; s'inscrire à la plaine communale à l'école d'Hennuyères ou au Domaine Mon Plaisir, aux stages de la RCA ou de Récréa'Braine ; d'enfourcher son vélo pour des balades conseillées par le GRACQ ou à pied au départ des itinéraires de l'Office du Tourisme. Bref, juste le temps d'apprécier de vivre ensemble...

Au nom du PS Brainois  
**Olivier Fiévez**  
Échevin de la Culture



## Fermeture de l'école de Petit-Rœulx

La législation précise les conditions pour maintenir l'école ouverte : 14 élèves. Si la norme n'est pas atteinte, l'école est « en sursis » durant 2 années.

À Petit-Rœulx, pour la première fois, la norme ne l'était pas, à un enfant près. Une nouvelle année scolaire pouvait donc encore être organisée. La majorité MR-PS en a décidé autrement et va fermer anticipativement l'école.

Le groupe ENSEMBLE demande de maintenir l'école ouverte. En effet, un projet pédagogique est proposé par des parents motivés, avec des villageois.

Ce délai leur permettrait d'attirer des enfants pour un enseignement de qualité dans une école de village. Les raisons invoquées par la majorité ne méritent aucune prise en considération, car ces choix politiques, le groupe ENSEMBLE ne les partage pas.

Alors que des subventions existent, aucune demande n'a été envisagée pour l'école. La majorité préfère consacrer ses budgets à des projets coûteux et prestigieux.

Nous préférierions investir dans des projets à taille humaine, en concertation avec la population. Pour Ensemble, la personne doit être au centre des décisions.

Pour ENSEMBLE, **Guy De Smet**, Conseiller  
[www.facebook.com/ensemble.blc](http://www.facebook.com/ensemble.blc)

# BON CADEAU

## PROFITEZ DE 3 PLATS + 1 GRATUIT

1 bon par famille. Valable jusqu'au 30 juin 2023 dans votre Delitrateur de Braine-le-Comte Avenue du Marouset, 105. Non valable sur les plats «famille».



5 400149 061934



OUVERT  
7:00 > 22:00  
7/7



**DELITRAITEUR BRAINE-LE-COMTE** Avenue du Marouset 105









THE DOOR OF YOUR SECURITY

> OUTLET <

Uniquement sur rdv  
**+32 (0)68 26 66 10**  
info@G-Block.be  
www.G-Block.be





- 
- 
- 
- 
- 

## VOTRE ANNONCE DANS NOTRE PROCHAINE ÉDITION ?

RED LINE COMMUNICATION

+32 (0) 478 20 42 83  
david@redline-communication.be  
www.redline-communication.be

N'HÉSITEZ PAS À NOUS CONTACTER !

GRAPHISME    IMPRESSION

ÉDITION PUBLICITAIRE    WEB









## 3 nouvelles caméras pour lutter contre les dépôts sauvages

Sur tout le territoire de Braine-le-Comte, **les points d'apport volontaire sont nombreux pour vos vieux vêtements ou déchets en verre**. Malheureusement, certaines personnes semblent confondre ces dispositifs de proximité avec des dépotoirs ! **Trop souvent, on y retrouve des dépôts sauvages abandonnés.**

Dans ce contexte, **en plus des mesures de sensibilisation, de prévention et d'accompagnement, notre Ville mise également sur la répression !**

À cet effet, la Cellule Environnement vient d'acquérir 3 nouvelles caméras de vidéosurveillance grâce au soutien de la Wallonie (subvention de 12.450€, soit 75% de la dépense). Celles-ci seront placées aux endroits problématiques et intégrées au réseau déjà en place. Elles permettront **d'identifier plus facilement les auteurs d'incivilités environnementales**, de leur imposer une sanction et par conséquent de **dissuader les gestes inciviques et de stopper l'impunité de certains.**

Pour rappel, il est interdit :

- d'abandonner des déchets (caisse, sacs poubelles, récipients...) autour des points d'apport volontaire ;
- de déposer au sol ses déchets si les bulles sont remplies.

→ En Wallonie, l'abandon de déchets constitue une infraction environnementale de 2<sup>ème</sup> catégorie passible d'une amende administrative comprise entre 150€ et 200.000€.



### Balade Nature

## Redécouvrez la nature dans notre région !

Dans le cadre du Plan Communal de Développement Nature (PCDN), partez à la découverte de la nature qui vous entoure lors d'une de nos promenades guidées du dimanche matin.

### Prochaines Balades Nature

- 25/06** La biodiversité expliquée aux enfants avec « Le Chant des possibles »
- 17/09** La nature autour du Village d'Henripont avec « Natagora Haute Senne »
- 15/10** Mieux connaître le Bois de la Houssière avec « Le Chant des possibles »
- 17/12** Les oiseaux d'eau durant les mois d'hiver avec « Le Chant des possibles »

**Participation gratuite mais sur inscription obligatoire auprès de la Cellule Environnement.**



Tellier des Prés

## Un dialogue entre la carrière et les riverains

**Dédiée à l'extraction de la Pierre Bleue**, la Carrière de Tellier des Prés s'étend sur 167 hectares sur les territoires de Soignies, Braine-le-Comte et Écaussinnes.

Afin d'assurer une cohabitation harmonieuse avec les riverains, un **comité d'accompagnement** a été mis en place dès l'obtention du permis d'exploitation. Il est composé de représentants des Collèges communaux, des administrations régionales, de l'entreprise et des riverains. Cet organe de dialogue se réunit 2 fois par an pour évoquer notamment les résultats des mesures de vibrations, de poussières, des études de bruit et du niveau de la nappe aquifère.

En 2022, suite à un appel à candidatures, **2 citoyens brainois y ont été désignés**. Leur mission consiste à centraliser les remarques des riverains et à leur diffuser l'information. N'hésitez pas à les contacter !



**Comité d'accompagnement (riverains)**

dimitryluisi.dl@gmail.com et daniel.haulet@skynet.be



## Destruction gratuite de nids de frelons asiatiques

Vous constatez un nid de frelons asiatiques ? **Appelez la Zone de Secours Hainaut-Centre au numéro 112** afin qu'ils interviennent gratuitement pour le détruire !

**Ne tentez en aucun cas de détruire le nid par vous-même.** Cela ne peut être réalisé que par du personnel spécifique formé et équipé.

La mesure de gratuité, mise en place par notre Zone de secours, vise à contribuer à limiter la prolifération de cette espèce invasive, identifiée sur le territoire belge depuis 2016.



**Cellule Environnement** : 067/551.470, environnement@7090.be  
**Échevin de l'Environnement** : 067/551.453, leandre.huart@7090.be

NE PAS CONFONDRE

# Jeunesse

Pas le temps de s'ennuyer pendant les vacances à Braine-le-Comte !

Lundi 03/07

## Un peu d'action pour les Jours OFF !

Tu as entre 12 et 20 ans et tu cherches une activité pour t'occuper après les examens ? Viens célébrer le début des vacances avec nous !

Rendez-vous de 14h à 18h au Champ de la Lune pour des stands de prévention, des animations, des activités gratuites, un barbecue et même un Game Truck !

La Ville de Braine-le-Comte et ses partenaires ont pensé à tout.



**Service Jeunesse** : 067/551.555, jeunesse@7090.be  
**Échevine de la Jeunesse** : 0496/261.034, angelique.maucq@7090.be

Du 10/7 au 25/08

## Vacances d'été « Fun & Cool » à la MJ

Viens découvrir la Maison des Jeunes à travers des activités aux multiples facettes. Des stages, des animations à thème, des excursions, des sorties extraordinaires, des événements seront au programme des vacances qui s'annoncent déjà très chaudes.

Bref, ça va être fun & ça va être cool !  
 Plus d'infos sur [www.mjblc.be](http://www.mjblc.be) ou en poussant la porte de la MJ au Champ de la Lune.

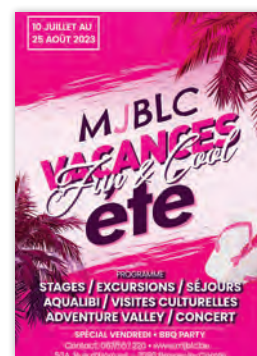

**Maison des Jeunes** : 067/557.220, info.mjblc@gmail.com  
**Échevine de la Jeunesse** : 0496/261.034, angelique.maucq@7090.be

Du 10/07 au 18/08

## Viens t'amuser durant l'été avec Récréa'Braine !

Récréa'Braine vous propose 6 semaines d'activités variées, ludiques, funs et pédagogiques pour les enfants de 2,5 à 12 ans (« Loisirs des enfants ») mais aussi pour les jeunes de 13 à 15 ans (« Loisirs des ados »).

Nouveautés : Garderie dès 7h et jusque 18h - Ramassage en bus au départ de Braine-le-Comte et des villages.

Programme complet et inscriptions en ligne sur [recreabraine.antopolis.be](http://recreabraine.antopolis.be)



**Récréa'Braine** : 067/551.562, recreabraine@7090.be  
**Échevine de l'Accueil Temps Libre** : 0491/615.744, ludivine.papleux@7090.be

Du 10/7 au 25/08

## Du sport et bien plus encore avec Braine Ô Sports !

Toutes les semaines des vacances d'été sont occupées avec Braine Ô Sports grâce à une multitude de stages qui combinent sports et activités variées (impro, langue des signes, premiers secours, cirque, crossfit...).

Pour les enfants de 2,5 à 18 ans. Garderie dès 8h et jusque 17h.

Programme complet et inscriptions en ligne via leur plateforme IClub (lien sur [www.braine-le-comte.be](http://www.braine-le-comte.be)).



**Braine Ô Sports** : 067/551.530, braineosports@7090.be  
**Bourgmestre, en charge des Sports** : 067/551.434, maxime.daye@7090.be

## Rentrée scolaire 2023-2024

# Connaissez-vous nos écoles communales ?

Il est déjà temps de penser à la prochaine rentrée. Et, ça tombe bien : notre Ville a la chance de compter 3 écoles communales de qualité sur 4 implantations, dans un environnement rural, familial et tournées vers l'extérieur.

Inscriptions jusqu'au 11 juillet et à partir du 16 août, sur rendez-vous.

- **École de Ronquières** (maternelle et primaire)  
 Rue d'Henripont, 145 à Ronquières, 067/647.842, 0491/615.740, [ecole.ronquieres@ecoles.7090.be](mailto:ecole.ronquieres@ecoles.7090.be)
- **École de Steenkerque** (maternelle et primaire)  
 Rue Turenne, 4 à Steenkerque, 067/636.087, 0495/260.378, [ecole.steenkerque@ecoles.7090.be](mailto:ecole.steenkerque@ecoles.7090.be)



Exploitation de la nature pour les apprentissages à Steenkerque



La plaine de jeux de l'École communale de Ronquières

- **École d'Hennuyères** (maternelle et primaire)  
 Rue du Planois, 83 à Hennuyères, 067/554.143, 0498/932.952, [ecole.hennuyeres@ecoles.7090.be](mailto:ecole.hennuyeres@ecoles.7090.be)
- **École d'Henripont** (primaire)  
 Place Aviateur Jean Croquet, 12 à Henripont, 067/647.842, 0491/615.740, [ecole.henripont@ecoles.7090.be](mailto:ecole.henripont@ecoles.7090.be)

**Service Enseignement** : 067/551.538, enseignement@7090.be  
**Échevine de l'Enseignement** : 0491/615.744, ludivine.papleux@7090.be



# Tant de choses à faire et à découvrir cet été à Braine-le-Comte



## Connaissez-vous toutes les richesses de notre entité ?

Outre le célèbre Plan incliné de Ronquières (nos services travaillent activement à sa redynamisation touristique), notre ville et nos villages regorgent de pépites : le canal (ancien et nouveau), les vallées henripontoises, le Bois de la Houssière, le Bonhomme de Fer, la campagne d'Hennuyères, la Bataille de Steenkerque, les étangs Martel...

## Poussez la porte de l'Office du Tourisme !

Pour les amoureux de la marche à pied, une **carte des sentiers de promenades** couvrant toute l'entité brainoise est disponible. Grâce à elle, aucun risque de vous perdre lors de vos sorties bucoliques !

**Plusieurs circuits guidés** existent également pour vous permettre de découvrir le village d'Hennuyères, le Bois de la Houssière, Ronquières ou encore la bataille de Steenkerque.

Pour les amateurs de vélo, la **carte Vhello** du réseau « Points Nœuds » en cœur du Hainaut et les **cartes RAVeL** sont aussi proposées à l'Office du Tourisme pour planifier vos balades.

Et pourquoi ne pas en apprendre davantage sur **l'histoire de la Ville** avec les ouvrages sur la vie brainoise du Père Damien, les richesses architecturales du centre-ville, les chapelles et potales ou encore l'histoire du conte de la table de pierre du pendu ?



Vous possédez un hébergement touristique ? Vous envisagez d'en ouvrir un ?

## La Ville de Braine-le-Comte peut vous aider à vous faire connaître !

Qu'il s'agisse d'un gîte, d'un Airbnb, d'une chambre d'hôtes... **Notre Office du Tourisme et notre Service Recette peuvent vous accompagner** pour lancer votre activité ou la faire connaître si vous êtes déjà actifs.

Nos services vous aideront notamment à obtenir l'attestation de contrôle délivrée après une visite de prévention de la Zone de secours.

Celle-ci vous permettra d'être **reconnus officiellement par le Commissariat Général au Tourisme (CGT)** et, grâce à cela, d'être répertoriés sur les sites de la Wallonie, de l'Office du Tourisme et de la Ville de Braine-le-Comte.

De plus, cette reconnaissance permet d'être exonéré de la moitié de la taxe de séjour.

→ **N'hésitez pas à prendre contact avec l'Office du Tourisme au 067/551.545 ou avec la Recette communale au 067/551.420 pour obtenir plus d'informations.**



## L'Été Sera Show

Comme chaque année, l'Office du Tourisme vous prépare une brochure reprenant toutes les activités et animations de l'été sur Braine-le-Comte.

Brocantes, événements, spectacles, courses cyclistes, ducasses de villages... Tout vous est détaillé pour ne rien rater de cette période estivale qui s'annonce, encore une fois, haute en couleurs et en vitalité.

En juin, la ligne RAVeL 106 reliant Ronquières et Écaussinnes sera entièrement opérationnelle. De quoi découvrir la merveilleuse vallée de la Sennette.

**Office du Tourisme :**  
067/551.545, officedutourisme@7090.be  
**Échevine du Tourisme :**  
0496/261.034, angelique.maucq@7090.be





Infos sur  
notre site  
[www.ocoeurdeletr.be](http://www.ocoeurdeletr.be)

Sandrine et Louise GAILLY

vous proposent :

Soins esthétiques – Massages bien-être  
Pédicure médicale – Sonothérapie – Réflexologies plantaire,  
bioénergétique crânienne et Amérindienne polarisée.



Chaussée d'Ecaussines, 187 à Braine-le-Comte  
sur rendez-vous : 0475 61 41 66 ou 0471 42 19 41

FAITES-NOUS CONFIANCE, ON MAITRISE VOS NUISIBLES

LETHEM PASCAL, Taupier

Membre agréé de l'école internationale des taupiers (E.I.F.T.R.N)



Expert-Nuisibles scs

Lutte contre les taupes : Taupier Professionnel Agréé  
Dératisation : Rats - Souris - Mulots



[www.sos-taube.be](http://www.sos-taube.be)  
[www.expert-nuisibles.be](http://www.expert-nuisibles.be)

0486/460 188 - [expertnuisibles@gmail.com](mailto:expertnuisibles@gmail.com)

Boutique  
**MARYLOU**

30 ANS  
d'expérience

Confiez vos retouches  
de vêtements  
et confections  
à une professionnelle

Service  
rapide

Service retouches  
OUVERT À TOUS

Rue de la Station, 127 - 7090 Braine-le-Comte  
Tél. 067 85 37 54 - 0498 21 65 66  
Ouvert du mardi au samedi de 9h à 18h.

Chassis Home Services.be  
Soignies

A votre service  
depuis  
1994

Qualité & Services

+32 (0)67/55.38.83  
+32 (0)477/51.30.61 +32 (0)475/28.67.01  
21, Chemin de la Guelenne - 7060 SOIGNIES

**G** D Pédicure-Med

Besoin d'un traitement, d'un soin ou de conseils,  
je vous reçois sur rendez-vous au cabinet:  
Rue de l'Avenir, 26 à 7090 Braine-le-Comte

Soin du pied diabétique  
Soins effectués avec fraiseuse à spray  
Hygiène garantie

Christel Jacobs  
Pédicure médicale

0494 88 34 70  
Soins conventionnés par certaines mutuelles

**GAILLY**  
ENTREPRISE GÉNÉRALE DE  
PEINTURE ET DE DÉCORATION

RECouvreMENT DE SOLS ET DE MURS  
PARQUETS - STORES  
AMÉNAGEMENT DE GRENIER  
TAPISSAGE

0477/65 72 37  
[info@gaillydeco.be](mailto:info@gaillydeco.be)  
[www.gaillydeco.be](http://www.gaillydeco.be)

130 ans  
Since 1888

LE 10 JUIN  
DE 10H À 18H  
(40 RUE DE RONQUIÈRES)

PORTES OUVERTES

RETROUVEZ-NOUS SUR:

40, RUE DE RONQUIÈRES • BRAINE-LE-COMTE



## NAISSANCES

Killens Louise née le 20.01.2022, Eckhoudt Millan né le 15.10.2022, Hazard Douchamps Colin né le 11.02.2023, Huart Elizabeth née le 17.02.2023, Folens Izaac né le 27.02.2023, Gilain Maëlys née le 28.02.2023, Ceuster Soledad né le 17.03.2023, Almeida Caniglia Rosalya née le 18.03.2023, Bollaerts Yamini Pascual Sasha née le 22.03.2023, Feller Milann né le 7.04.2023.

## MARIAGES

Steenhoudt Christophe et Estercq Isabelle, mariés le 11.03, Rorive Guillaume et Vanbossuyt Léa, mariés le 11.03, De Coster Sébastien et Dechevres Marie, mariés le 18.03, Reichl Thomas et Talloen Florence, mariés le 25.03, De Baerdemaeker Claude et Verstraeten Maryse, mariés le 25.03, Tordeurs Olivier et Bruyrt Françoise, mariés le 07.04.2023.

## DÉCÈS

Vandaule Victor né le 08.08.1922 et décédé le 03.04, Ghislain Jean né le 01.04.1928 et décédé le 24.02, Denays-Guilmot Christiane née le 28.01.1929 et décédée le 19.03, Kelder Jacqueline née le 21.03.1930 et décédée le 05.03, Debecker Jeanine née le 04.08.1930 et décédée le 28.02, Sulmon Auguste né le 13.01.1932 et décédé le 27.02, Basibei Marcelle

née le 31.08.1932 et décédée le 12.04, Lermiaux Jules né le 27.01.1933 et décédé le 25.02, Rodrigo Fernandez Apolonia née le 19.12.1935 et décédée le 11.03, Rednak Helmut né le 08.06.1936 et décédé le 04.03, Vallons Christiane née le 11.07.1939 et décédée le 12.03, Segers Lucien né le 02.08.1940 et décédé le 03.04, Jacqmotte Jacqueline née le 27.01.1943 et décédée le 30.03, Chainniaux Claude né le 20.05.1944 et décédé le 09.04, Thibaut Michel né le 13.03.1945 et décédé le 19.02, Desprets Agnès née le 07.01.1946 et décédée le 15.04, Peeters Marie-Thérèse née le 21.04.1946 et décédée le 11.04, Meerschman Nicolle née le 08.07.1946 et décédée le 11.03, Waefelaer Eric né le 22.02.1947 et décédée le 19.02, Van Waeyenberghe Serge né le 03.04.1947 et décédé le 20.02, Dehandschutter Françoise née le 27.11.1947 et décédée le 27.03, Ribauville Eliane née le 24.03.1951 et décédée le 21.03, Thiebaut Lucette née le 27.02.1953 et décédée le 06.03, Cordier Françoise née le 07.08.1955 et décédée le 27.02, Liboton Marc né le 25.03.1959 et décédé le 07.04, Potvin Daniel né le 30.06.1961 et décédé le 18.02, Luxmoore Roger né le 21.01.1966 et décédé le 22.03, Dehoul Myriam née le 30.10.1967 et décédée le 02.04, Hue Brigitte née le 20.11.1975 et décédée le 19.02, Gelaude Robert né le 19.05.1978 et décédé le 12.03.2023.

En respect du RGPD, seuls les avis pour lesquels les familles ont marqué leur accord explicite de publication sont publiés sur la présente page (le RGPD ne s'applique pas pour les personnes décédées).



Service État civil : 067/551.445, etatcivil@7090.be  
Officier de l'État civil : 067/551.434, maxime.daye@7090.be

## Permanences d'été Hôtel de Ville

En juillet et en août, les guichets du Service Population adaptent les horaires de leurs permanences du mercredi et du samedi. Le Service État civil est, quant à lui, accessible sur rendez-vous uniquement.

**Seules les permanences suivantes sont dès lors maintenues. Les autres horaires d'ouverture restent inchangés.**

### POPULATION

#### Juillet

Ouverture tardive jusqu'à 18h les mercredis 12 juillet et 19 juillet.

Ouvert de 9h à 11h45 les samedis 1<sup>er</sup> juillet, 8 juillet et 29 juillet.

#### Août

Ouverture tardive jusqu'à 18h les mercredis 2 août, 23 août, 30 août.

Ouvert de 9h à 11h45 les samedis 12 août et 19 août.

Toute modification sera renseignée via notre site web, nos réseaux sociaux et via affichage à l'Hôtel de Ville.

**Un doute sur un horaire ? Contactez-nous au 067/551.400 ou via [info@7090.be](mailto:info@7090.be)**

## Sauver des vies grâce au don d'organes

Saviez-vous qu'un seul donneur peut sauver jusqu'à 8 vies et améliorer la qualité de vie de 100 personnes ?

En Belgique, chaque citoyen est présumé être donneur potentiel par consentement tacite. Après votre décès, si vos volontés en la matière n'ont pas été enregistrées, le personnel médical interrogera vos proches. Vous pouvez leur éviter d'avoir à prendre cette décision pour vous, à un moment que l'on sait difficile, et faire enregistrer vous-même votre souhait de don ou de refus.

Pour ce faire, trois possibilités s'offrent à vous : signalez votre choix à votre médecin généraliste, auprès du Service Population de l'Administration ou sur [clipcourledondorganes.be](http://clipcourledondorganes.be).



## Besoin d'aide pour votre déclaration fiscale ?

Les services fiscaux ont mis en place de nouvelles procédures efficaces afin d'aider les citoyens à compléter leur déclaration d'impôts.

Le plus simple pour obtenir un accompagnement est de téléphoner ! Préparez votre carte d'identité et les documents nécessaires et appelez le SPF Finances au 02/572.57.57.

Les conseillers du SPF Finances organiseront aussi une **permanence sur rendez-vous** à Braine-le-Comte le 15 juin de 9h à 15h, afin d'aider les personnes en grande difficulté face à leur déclaration fiscale.

**Places limitées - Uniquement sur inscription préalable auprès du Service social du CPAS : 067/551.300.**

Merci de vous munir de votre carte d'identité, de votre code PIN et des documents nécessaires lors du rendez-vous (fiches fiscales, justificatifs liés à une pension alimentaire...).



Service Égalité des Chances : 067/551.568, egalitedeschances@7090.be  
Échevine de la Santé : 0491/615.744, ludivine.papleux@7090.be



CPAS : 067/551.300, servicesocial@7090.be  
Présidente du CPAS : 0496/509.011, benedicte.thibaut@7090.be





# En un clic, tout peut changer

Donneur d'organes ? Ou pas ?

[clicpourledondorganes.be](http://clicpourledondorganes.be)



## L'Agence Locale pour l'Emploi recherche des travailleurs



Vous êtes actuellement au chômage ? Vous souhaitez prester quelques heures par mois et vous relancer dans le monde du travail ? Vous aimez le petit entretien de jardin ?

L'Agence Locale pour l'Emploi de Braine-le-Comte (A.L.E) a peut-être quelque chose à vous proposer !

Le système des ALE permet aux chômeurs complets indemnisés (6 mois pour les plus de 45 ans et 1 an en-dessous de 45 ans) de prester un nombre limité d'heures par mois pour des activités non rencontrées par les circuits ordinaires de travail. Ces derniers perçoivent alors une indemnité horaire en supplément de leurs allocations.

Vous êtes intéressé.es ou souhaitez plus de renseignements ? N'hésitez pas à prendre rendez-vous avec l'Agence (du lundi au jeudi, de 9h à 12h et de 13h à 16h).

**Agence Locale pour l'Emploi** : 067/551.561, ale@7090.be  
**Échevine de l'Emploi** : 0491/615.744, ludivine.papleux@7090.be

## L'accompagnement vers l'emploi chez 6beaufort Les bénéficiaires en parlent



6beaufort

" Je tenais à vous dire un grand merci pour ce bilan de compétences passé ensemble, je pense qu'il m'a beaucoup apporté. Depuis notre rencontre, j'ai retravaillé mon CV et j'ai postulé à plusieurs endroits. Aujourd'hui, j'ai une bonne nouvelle à vous annoncer : j'ai trouvé un emploi ! "

" J'ai été ravie des formations passées chez 6beaufort. Elles m'ont permis de redynamiser mes journées tant personnelles que professionnelles. J'ai beaucoup appris sur moi-même, mes compétences, ma motivation... Bref je recommande vivement ce module à chacun. Depuis, j'ai entamé une formation professionnelle d'aide-soignante en école de promotion sociale. "

" Mon accompagnement par 6beaufort a confirmé ma volonté de rester dans mon domaine « Technico-commercial ». J'ai également compris les différents niveaux de communication et les erreurs que j'ai pu commettre en relation précédemment. "

**6beaufort** : 067/551.560, 6beaufort@7090.be  
**Échevine de l'Emploi** : 0491/615.744, ludivine.papleux@7090.be

## Objectif Proximité Jusqu'à 6.000€ de prime pour les commerces du centre-ville !

Envie de devenir commerçant ? Ou de réinventer et pérenniser votre commerce ? Grâce à ce dispositif wallon et à la sélection de la Ville de Braine-le-Comte pour le projet, vous pouvez bénéficier de **primes à l'installation ou au développement de votre activité** allant jusqu'à 60% des dépenses éligibles.

L'Agence de Développement Local se tient à votre disposition pour vous aider à constituer un dossier de candidature solide afin d'être retenu par le jury de sélection.

Parallèlement, des **campagnes d'informations** seront prochainement mises sur pied afin d'informer les commerçants, les agences immobilières et les propriétaires des cellules commerciales du centre-ville. Durant 3 ans, des **actions de sensibilisation** à destination des porteurs de projets et des commerces existants seront aussi mises sur pied.

**Agence de Développement Local** : 067/551.565, adl@7090.be  
**Échevine du Développement économique** : 0491/615.744, ludivine.papleux@7090.be

**OBJECTIF PROXIMITÉ**

**OUVRIR VOTRE COMMERCE ET POURQUOI PAS ICI ?**

PROFITEZ D'UNE AIDE JUSQU'À 6000€

LA WALLONIE REDYNAMISE SES VILLES ET SES VILLAGES :  
(re)lancez votre commerce grâce aux primes Objectif Proximité.  
Infos et conditions sur [www.nobjectifproximite.be](http://www.nobjectifproximite.be)

**RUES COMMERÇANTES, RUES VIVANTES !**



## Nouveaux commerces et indépendants

### Jaason - Graphic design

Graphiste, Agence de communication  
Rue des Dominicains, 41 - Braine-le-Comte  
0472/050.369

### My femina perfect

Atelier de bien-être (sur rendez-vous)  
Rue de la Station, 129 - Braine-le-Comte  
0493/860.174

### WeTrail (changement d'adresse)

Articles de sport, running  
Avenue du Marouset, 105 - Braine-le-Comte  
0491/172.343

### Relax Sens

Créatrice de bougies, de fondants  
et objets en jesonite  
Rue de la Gare, 115 bte 1 - Hennuyères  
0488/707.982

# STAGES ÉTÉ 2023

7 SEMAINES DE STAGES POUR LES ENFANTS  
DE 3 À 18 ANS !

DU FUN & DU SPORT !



 **DU 10.07 AU 25.08**

## AU PROGRAMME :

Natation pour tous les âges, judo, foot, badminton,  
VTT, apprentissage du vélo, escalade, crossfit, roller...

## MAIS AUSSI

Cirque, Impro, Langue des signes,  
Hip hop, Parkour, Premiers secours...

 **Inscriptions via la plateforme Iclub**

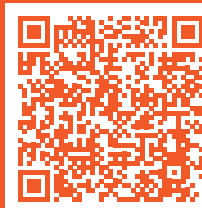



# Agenda

## Juin



**03/06 | 13h > 16h**

### Collecte de vivres pour animaux au profit de l'association « Les Amis des Animaux »

Sur la Grand Place et auprès des commerces participants

📍 ADL, 067/551.565, adl@7090.be

**04/06 | 8h > 18h**

### Brocante

Cité du Champ de l'Ange,  
Petit-Roeulx-lez-Braine

📍 Comité, 0477/90.91.42,  
brocante-petit-roeuilx-lez-braine@outlook.com

**04/06**

### Cyclisme - Brussels Cycling Classic

Passage de la course à Braine-le-Comte

📍 www.brusselcyclingclassic.be

## Participez à notre action "Activ'Dog"

En présence d'une animatrice,  
les personnes en situation de  
handicap pourront apprendre  
à nourrir, à faire le brossage,  
à jouer avec un chien.



**Salle du Planois**  
Rue du Planois, 83 - 7090 Hennuyères

**Le 7 juin 2023**

13h30 : Accueil  
13h45 - 14h45 : Activité  
14h45 : Débriefing  
15h : Fin

Infos et inscriptions obligatoires  
Par mail : cbu@inclusion-asbl.be

**07/06 | 13h30**

### Activ'Dog.

En présence d'une animatrice, les personnes en situation de handicap pourront apprendre à nourrir, à faire le brossage, à jouer avec un chien. PAF : 6€. Inscription obligatoire.

📍 Inclusion asbl, 0490/572.127,  
cbu@inclusion-asbl.be

## AN PIERLÉ

In the Frans  
(Concert try-out)



**09/06 | 20h**

### Concert : An Pierlé

An Pierlé viendra nous présenter son nouveau projet « In het Frans ». Un rendez-vous unique à ne pas rater !

La Verrerie (Rue de l'Industrie, 11)

📍 Centre culturel, 067/551.590,  
centreculturel@7090.be

**09/06 | 18h45**

### Soirée Whist – PAF 8€

Café du Cercle à Hennuyères

📍 Club l'Aclot-Brainois, 0476/955.477

**10/06**

### Course à pied (6 Km / 12 Km) : La Thoracique de la Houssière

Au départ du Domaine Mon Plaisir

📍 Houssière Athletic Club, 0494/33.96.23,  
www.houssiere.eu

**10/06**

### Lutte de Balle pelote assise

Place de la Culée

📍 Organisation : sammelsphilippe@hotmail.com

**11/06 | 11h**

### Concert « Jeunes Talents » de l'Académie (gratuit)

Hôtel d'Arenberg

📍 Académie, 067 /551.580,  
academie@7090.be



**17/06 > 18/06**

### Rallye de la Haute Senne

Les amateurs de sport automobile seront ravis : le Rallye de la Haute Senne revient mi-juin !

Au travers de 4 Spéciales – soit sur près de 45 Km de course - plus d'une centaine de véhicules s'affronteront et tenteront de remporter la 1<sup>ère</sup> place !

Des mesures de sécurité adéquates seront prises tout au long du parcours et aux abords des Spéciales (contrôle de vitesse sur la voie publique, sécurisation des bords de course, etc).

Un courrier sera spécialement adressé aux riverains du tracé par les organisateurs en vue de les informer des modalités pratiques du week-end.

📍 Braine Auto Club, 0477/995.725,  
Focus1man@gmail.com

**22/06 | 16h > 19h**

### Collecte de sang

Athénée Royal (Rue de Mons 60)

📍 www.donneurdesang.be

**22/06**

### Excursion au Festival du Folklore PAF : 21€

Vous y découvrirez la culture et le folklore de pays aussi variés que : Afrique du Sud - Argentine - Colombie - Équateur - Ouzbékistan - Pologne - Kazakhstan - Singapour - Uruguay.

📍 Inscription : Service Seniors, 067/551.554,  
seniors@7090.be

**23/06 | 10h > 12h**

### Permanence de l'Écrivaine publique

Bibliothèque (rue des Dominicains 1)

📍 Rendez-vous à prendre au 067/551.570,  
ecrivainpublic22@gmail.com

## Agenda culturel

### Rock the Glass Bar

**Samedi 10/06 | 16h | La Verrerie**

Le festival ROCK THE GLASS BAR a vu le jour en septembre 2020 avec pour mission de proposer des artistes émergents au public avide de rock et de musique indépendante. La première édition a été chahutée par les nombreuses mesures COVID, néanmoins l'enthousiasme était là et le public a répondu présent. Maintenant que les conditions le permettent, nous organisons la 2<sup>ème</sup> édition telle que nous l'avions imaginée initialement.

L'occasion d'y découvrir Thomas Frank Hopper, Basement Low End, Goodbye Fortune Tellers ou encore Elliptik.

### La Fête (Dé)branche

**Dimanche 25/06 | Bois de la Houssière, Arboretum**



Cette année encore, comme c'est devenu une habitude, la Fête (Dé)branche, Fête de la musique version brainoise, revient. Ce sera le dimanche 25 juin dans le Bois de la Houssière, avec à l'affiche notamment Phoenician Drive, les Fanfoireux, Lana Cruise, la Borgne Agasse ou encore la Jungle. Comme chaque année, des activités extra-musicales occuperont petit.e.s et grand.e.s tout l'après-midi. Un rendez-vous convivial et gratuit dans un cadre spectaculaire !

### Week-end à la ferme

**Du 28/07 au 30/07 | Ferme du Planois**

- **Vendredi 28/07**, pour la première fois, un cinéma en plein air sera proposé pour lancer le beau week-end à la ferme.
- **Samedi 29/07**, c'est la vie de château. Ou de ferme, en fait. Mais c'est bien la Tournée des Châteaux 2023 du Théâtre Royal des Galeries qui fait escale à la Ferme du Planois. La pièce ? Une référence du vaudeville : Feydeau et sa pièce « **Le système Ribadier** ». À découvrir dès 21h.
- **Dimanche 30/07, Du Coq à l'Âne**, c'est le petit dernier du Centre culturel. Un festival familial, tout public, qui fait la part belle aux arts de la rue au sens large : des arts de la rue certes, mais aussi du théâtre de rue, du théâtre action et une fanfare. Sans oublier le décor, 4 à 5 scènes disséminées sur l'entièreté du cadre splendide de la Ferme du Planois.



### Arts plastiques

Il y aura aussi des arts plastiques au programme à la fin de l'été. La création du second sentier d'art brainois est prévue pour fin septembre. Ce sera le long de la Drève des Chasseurs, à l'entrée du bois. Inauguration le **dimanche 24 septembre**, lors d'un après-midi festif et pour toutes générations.



Enfin, c'est bien sûr le traditionnel parcours d'artistes, l'Art est Partout, qui prendra ses quartiers dans la ville les **7 et 8 octobre**.

Le Centre culturel sera fermé du 15 juillet au 15 août, mais la billetterie en ligne reste bien active.

Toutes les infos de nos événements sont à retrouver sur [www.ccblic.be](http://www.ccblic.be).



**24/06 > 25/06**

**Sportoase fête ses 10 ans au Champ de la Lune !**

Pool party, animations diverses, marathon cycling en faveur du Télévie.

📞 Sportoase, 067/690.020

**25/06 | 14h > 17h**

**Repair Café**

Maison des Jeunes (Champ de la Lune)

📞 Repair Café, 0489/223.050, repair.cafe.blcomte@gmail.com



**25/06**

**Balade Nature : la biodiversité expliquée aux enfants (7 - 12 ans)**

Gratuit - sur inscription

📞 Cellule Environnement, 067/551.470, environnement@7090.be

**25/06**

**Balade canine de 5 Km**

PAF 2€ / personne au profit de l'association « *Amour de Galgos* ». En participant à cette activité, les maîtres auront la possibilité de sociabiliser leur chien tout en partageant un moment ludique, sur les traces de la bataille de Steenkerque. Accessible au PMR et aux poussettes.

Au départ du Club 7491 à Steenkerque

📞 Ville de Braine-le-Comte, 067/551.470, bienetreanimal@7090.be

**26/06**

**Conseil communal**

Hôtel de Ville (1<sup>er</sup> étage)

📞 Direction générale, 067/551.411, directiongenerale@7090.be



20h30 : Gustave Brass Band  
21h15 : Double Take + Matis Feller  
(cirque/jonglerie)  
22h30 : Gustave Brass Band  
23h00 : Feu d'artifice  
23h15 : soirée DJ

20/07/2023  
À PARTIR DE 18H30  
**GRATUIT**

**LA GARE**  
BRAINÉ-LE-COMTE  
PLACE RENÉ BRANQUART  
**EN FÊTE**

CENTRE CULTUREL  
MOSLESMURS  
QUALITÉ DE VIE

JUIL  
20

Plateau de la gare

## Gare en Fête !

Venez passer un super moment de convivialité pour la Fête nationale, le 20 juillet sur le plateau de la gare !

Cette année encore, le Centre culturel organise une série d'activités festives.

### Au programme :

18h30	Animation musicale
20h30 et 22h20	Fanfare : Gustave Brass Band
21h15	Spectacle de rue
23h	Feu d'artifices
23h15	Soirée DJ



Centre culturel : 067/551.590, [centreculturel@7090.be](mailto:centreculturel@7090.be)

29/06 | 19h

### Soirée dialectale

Salle Baudouin IV

Scrèneux Brin-nous, 0478/723.710

30/06 &gt; 01/07

### RonquierLand

Site du Plan incliné

[www.ronquierland.com](http://www.ronquierland.com)

## Juillet

02/07

### Truc Troc Brol (Brocante, troc, animations...)

Place Charles du Bois d'Enghien – Hennuyères

Comité organisateur, 0486/310.902

09/07

### Brocante la Steenkerquoise

Village de Steenkerque

Club 7491, 0479/459.019, [vdbadri@hotmail.com](mailto:vdbadri@hotmail.com)

14/07 | 18h45

### Soirée Whist – PAF 8€

Café du Cercle à Hennuyères

Club l'Aclot-Brainois, 0476/955.477

19/07

### Cyclisme – SD Worx BW Classic

Passage de la course à Hennuyères, Henripont et Ronquières

TRW Classic, [www.trworg.be](http://www.trworg.be)

21/07 | 10h30

### Cérémonie patriotique - Fête Nationale

Cortège en centre-ville et dépôt de fleurs au Monument aux morts

Cérémonies patriotiques, 067/551.434, [fabienne.vandeville@7090.be](mailto:fabienne.vandeville@7090.be)



18 &gt; 23/07

### Balle Pelote - Tournoi du Tilburck

Le Tilburck est un tournoi légendaire de balle pelote dans le monde ballant et un patrimoine sportif de Braine-le-Comte. Il se joue sur le ballodrome de la Grand Place avec la livrée dans l'entrée de l'Hôtel d'Arenberg. Durant toute une semaine, revivez le spectacle de ce sport populaire local, au cœur de notre Ville !

Attention, cette année, à titre exceptionnel, le tournoi se déroulera une semaine plus tôt.

Les 1ères luttes, qui débiteront toujours dès 15h sur la Grand Place, auront lieu les 17, 18, 19 et 20 juillet. La grande finale se tiendra le samedi 22 juillet.

Programme complet sur [www.braine-le-comte.be](http://www.braine-le-comte.be)

Comité Tilburck, 0498/932.932, [marchublau@gmail.com](mailto:marchublau@gmail.com)

23/07 | 14h &gt; 17h

### Repair Café

Maison des Jeunes (Champ de la Lune)

Repair Café, 0489/223.050, [repair.cafe.blcomte@gmail.com](mailto:repair.cafe.blcomte@gmail.com)

27/07 | 16h &gt; 19h

### Collecte de sang

Athenée Royal (Rue de Mons 60)

[www.donneurdesang.be](http://www.donneurdesang.be)

28/07 | 10h &gt; 12h

### Permanence de l'Écrivaine publique

Bibliothèque (rue des Dominicains 1)

Rendez-vous à prendre au 067/551.570, [ecrivainpublic22@gmail.com](mailto:ecrivainpublic22@gmail.com)

## Août

## À ne pas manquer

04/08 &gt; 06/08

### Ronquières Festival

Il reste quelques places au tarif brainois (en vente uniquement à l'Office du Tourisme), essentiellement pour les samedi et dimanche !

Toutes les modalités pratiques, au niveau local, seront développées sur [www.braine-le-comte.be](http://www.braine-le-comte.be) en juillet.

Office du Tourisme, 067/551.545, [officedutourisme@7090.be](mailto:officedutourisme@7090.be)

22/08

### Excursion à la mer

Chouette Activité Seniors proposée en août : une excursion en groupe à Ostende en car (dont un adapté aux PMR).

Inscription auprès du Service Seniors, 067/551.554, [seniors@7090.be](mailto:seniors@7090.be)

27/08

### Faites du Sport

Préparez-vous baskets, aérez vos casquettes et bloquez déjà la date : Faites du Sport au Champ de la Lune, ce sera le dimanche 27 août ! Cette année encore : Braine Ô Sport vous concocte un super programme avec des dizaines de stands et disciplines à tester, des démonstrations à découvrir, plein de surprises et quelques nouveautés !

Braine Ô Sport, 067/551.530, [braineosports@7090.be](mailto:braineosports@7090.be)

## Trois artistes brainois font l'actu !

Ils sont Brainois, Brainoise, et ils expriment leur talent par le biais de l'écriture ou de la photographie. Focus sur les nouveaux ouvrages de Alia Cardyn, Jean-François Foulon et Fernand Torfs.

### Le monde que l'on porte, Alia Cardyn, Éditions Laffont



D'un roman à l'autre, Alia Cardyn n'en finit plus de nous émouvoir ! Avec « Le monde que l'on porte », publié il y a 2 mois à peine, l'autrice offre un récit lumineux sur la quête de soi et la poursuite d'un rêve. Parce que rien n'est plus puissant qu'une génération de gens heureux.

*Dans la famille de Rose, les femmes règnent. Ce clan joyeux possède sa légende et ses traditions. De mère en fille, elles sont accoucheuses. Le destin de Rose paraît tracé. Jusqu'à ce drame qui va la bouleverser.*

*À quelques kilomètres de là, Ella se retrouve soudain allongée sur le sol devant ses élèves. Les jours passent et l'institutrice s'évanouit encore. Alors qu'elle tente d'élucider ce mystère, ses chutes répétées la poussent à faire ce qu'elle n'aurait jamais imaginé.*

*Deux femmes, deux voix, deux facettes d'une même histoire. Celle qui commence quand tout semble perdu.*

En vente partout - notamment dans les librairies brainoises

### Perte de mémoire, Jean-François Foulon, Éditions Douro



Jean-François Foulon revient avec un nouveau roman : « Perte de mémoire ».

*Quitter son petit village des Cévennes pour partir à la guerre, c'est dur quand on a vingt ans et qu'on laisse derrière soi celle que l'on aime. Mais se retrouver amnésique en 1918 et ne même plus savoir qui on est, c'est tout simplement dramatique. Le héros parviendra-t-il à se reconstruire et à retrouver les siens ?*

En vente dans les librairies brainoises : Kikadikoi et Patria

### Hennuyères, Fernand Torfs, Auto Édition

À travers 60 photos, ce Brainois a souhaité mettre en valeur les paysages, bâtiments, maisons et coins de rue de son village. Tel un peintre qui imagine un tableau, il utilise à merveille les jeux de lumières, les ombres et les couleurs naturelles. Un passionné de photographie depuis 1965 à découvrir.

Disponible sur demande



## Réparer pour réutiliser au Repair Café



Donnez une seconde vie à vos objets usagés en les réparant !

Le Repair Café, est un lieu de convivialité où des bénévoles vous aident à réparer vos objets abimés ou en panne, dans les domaines de l'électroménager, du vélo, de la couture, de l'informatique, du bois, d'autres ateliers.

Le Repair Café est ouvert chaque 4<sup>ème</sup> dimanche du mois de 14h à 17h (dernière inscription à 16h30) à la Maison des Jeunes (Parc du Champ de la Lune, à l'arrière de la piscine).

**Repair Café** : 0489/223.050, repair.cafe.blcomte@gmail.com  
**Plan de Cohésion sociale** : 067/551.550, pcs@7090.be  
**Échevine de la Cohésion sociale** : 0496/261.034, angelique.maucq@7090.be

## Votre avis compte !

### Wallonie - Enquête publique > 14/07 : Schéma de Développement du Territoire

Le Schéma du développement du territoire (SDT) est un ensemble de mesures permettant à la Wallonie d'anticiper et de répondre aux besoins futurs de sa population. Il sert ainsi de fil conducteur dans les choix opérés tant au niveau régional que local en vue d'atteindre cet objectif commun.

Le projet de SDT a été adopté par le Gouvernement wallon en mars dernier ; il est maintenant soumis à enquête publique. Jusqu'au 14 juillet 2023, le dossier peut donc être consulté auprès de l'Administration (Service Urbanisme) et sur internet via le site [sdt.wallonie.be](http://sdt.wallonie.be).

### Tous à pied asbl – Enquête d'opinion > 30/06 : Baromètre piéton

L'association souhaite interroger la population belge sur une série d'indicateurs, tels que la pratique et le ressenti des piétons, la sécurité et le confort des déplacements à pied, les aménagements et services... Il est possible de répondre au sondage pour plusieurs villes ou communes, sur internet via le site [barometrepieeton.be](http://barometrepieeton.be).

L'objectif annoncé vise à mieux cerner les attentes et la diversité des besoins des citoyens qui souhaitent se déplacer à pied.





33%  
Déjà vendu

# Résidence du « Clos de la Houssière »



PEB A++

PEB A+

## Braine-le-Comte, avenue de la Houssière

### 8 maisons et 14 appartements

L'éco-quartier du « Clos de la Houssière » est un endroit calme ,à l'abri de la circulation .  
Idéalement localisé à 10 ' à pied de la gare tout en étant proche de notre magnifique bois de l'Houssière .  
Il abrite des maisons 2 , 3 et 4 façades aux finitions haut de gamme , ainsi qu'une résidence composée de 14 appartements , bénéficiant de performance énergétique exceptionnelle PEB A+ , A++.  
Idéal pour y vivre ou investir.

▶ Découvrez le projet en vidéo sur notre site web et les réseaux sociaux



**IMOGES**





**AGORA**  
BRAINE

## UNE NOUVELLE VIE DE QUARTIER

Au cœur de Braine-le-Comte, à 10 minutes à pied de la gare et à 20 minutes de Bruxelles en train, Agora Braine vous propose des appartements et des penthouses répartis autour d'une place publique réservée aux piétons. Créant ainsi de nouvelles connexions avec les rues existantes, la Grand'Place et la grande surface à proximité, c'est une toute nouvelle vie de quartier qui s'installe au cœur de la cité. Soyez les premiers à en profiter!

### A VENDRE à Braine-le-Comte

Appartement neuf 1 chambre 55m<sup>2</sup>, terrasse 7m<sup>2</sup>

A partir de

**159.000€** Cave incluse  
Hors frais

Appartement neuf 3 chambres 118m<sup>2</sup>, terrasse 5m<sup>2</sup>

A partir de

**249.000€** Cave incluse  
Hors frais

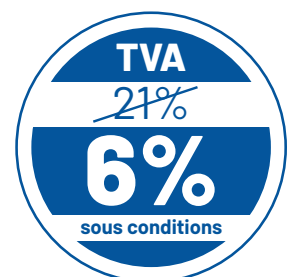

**067/700.155**  
www.delzelle.be



**DELZELLE**  
RESIDENTIELS